

Furlex 200 S till 500 S

Rullflocks-system för båtar från ca 30 till 70 fot

FURLEX
SELÉN



- Centrerat och isolerat förstag samt helt isolerade skarvstycken – lättare att rulla, minskar slitage samt eliminerar risken för korrosion.
- Unik, patenterad belastningsfördelare – rullar lätt, håller länge. Lätt fallsvirvel – mindre vikt i toppen minskar båtens krängning och rörelser långskepps.
- Syrafast, rostfritt stål SS2343 – ett starkt kort för ökad hållfasthet, livslängd och enkelt underhåll. Utvalda detaljer i komposit – hållbart och lätt.
- Halshorn med frivarv samt förstagsprofil i samma dimension från toppen, ända ner – ett jämnt upprullat och effektivt revat segel. Dubbla likrännor, inbyggd hjälpmatare och delbar trumma – förenklar och effektiviserar segelsättning, medger snabba och vögvinnande segelskiften samt gör din Furlex enkel att anpassa för kappsegling.
- Linledarsystem i särklass – ordnar och centrerar linan samt fördelar den jämnt på trumman.
- Helt inbyggd vantskruv (tillval) – justerbarhet utan att påverka trummans höjd över däck eller profilens utformning. Skruven har en slaglängd på 60, 80 respektive 100 mm.

 **SELÉN**

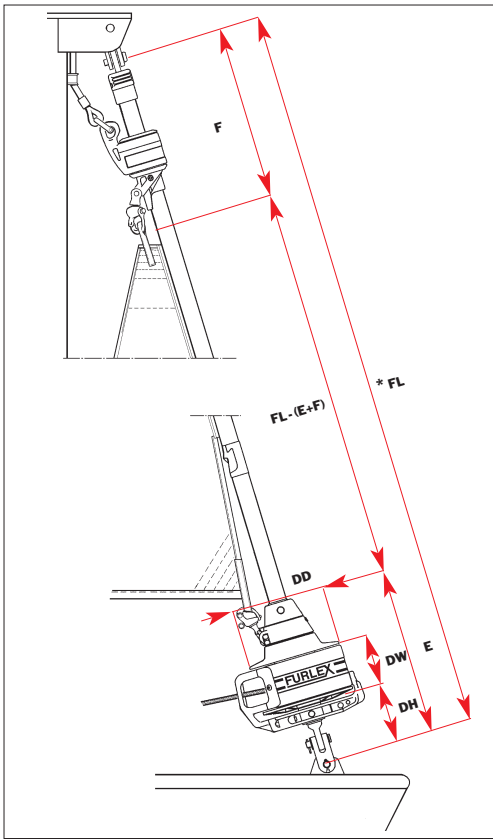

Furlex Serie	Förstagsdim. mm	Rod Navtec	Rod Riggarna mm	Max rätande moment vid 30° krängning (Nm)		Ungefärligt displacement ton	
				Masthead Rigg	Partial Rigg	Masthead Rigg	Partial Rigg
200 S	6	- 8	R-55	19000	23000	3,5	4,5
	7	-10	R-65	27000	34000	5,5	7,0
	8	-12	R-75	37000	40000	7,5	8,0
300 S	8	-12	R-75	40000	50000	8,0	10,0
	10	-17, -22	R-95	70000	75000	14,0	15,0
400 S	12	-30	11,1	120000	160000	20,0	26,0
	14	-40	12,7	180000	190000	28,0	30,0
500 S	16	-48	14,3	230000	250000	38,0	40,0

Furlex Serie	DH mm	DW mm	DD mm	E mm	F mm	ID mm	W2 mm	D2 Rignit ø mm	Förstagsjustering mm	Förlängare H mm	Fallbox Art. nummer
200 S	120	94	186	330	440	24	11	10	60	90	505-006-10
	120	94	186	330	440	24	12,5	12	60	90	505-006-10
	120	94	186	330	440	31	15,5	14	60	130	505-012-10
300 S	147	113	216	400	550	31	15,5	14	80	130	505-012-10
	147	113	216	400	550	34	16	14	80	130	505-012-10
400 S	200	140	250	535	620	40	21	19	100	190	505-012-10
	200	140	250	535	620	50	23	22	100	190	505-012-10
500 S	200	140	250	535	620	50	26	22	100	-	505-038-10

Komplett system: huvudmått.

* Befintlig förstagslängd.

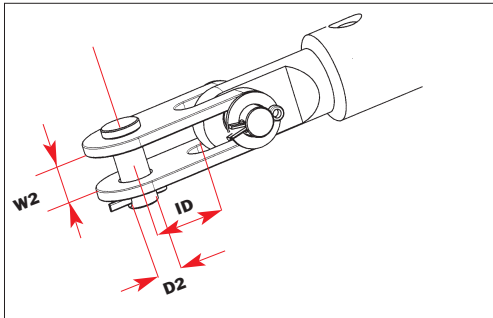

Furlex standard toggle: huvudmått.

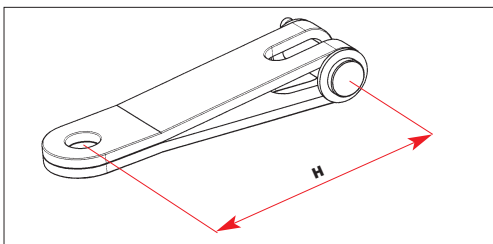

Förlängare: Länk som används när avståndet mellan nedre lagringsdel och däck behöver ökas för att ge plats för bogankare och övrig däcksutrustning. Används även i vissa fall vid inbyggnad i ankarbox.

(Se manual för mer utförlig beskrivning).

För Furlex Hydraulic, v g begär separat information.

Furlex Serie	Förstagsdimension mm	Max förstagslängd m	Art. nummer Utan vantskruv	Art. nummer Med vantskruv
200 S	6	10,6	031-021-51	031-021-61
	6	13,0	031-021-52	031-021-62
	6	15,4	031-021-53	031-021-63
	7	13,0	031-021-54	031-021-64
	7	15,4	031-021-55	031-021-65
	7	17,8	031-021-56	031-021-66
	8	15,4	031-021-57	031-021-67
300 S	8	15,5	039-027-51	039-027-61
	8	17,9	039-027-52	039-027-62
	10	15,5	039-027-53	039-027-63
	10	17,9	039-027-54	039-027-64
400 S	10	20,3	039-027-55	039-027-65
	12	18	049-034-51	049-034-61
	12	20,4	049-034-52	049-034-62
	12	22,8	049-034-53	049-034-63
	14	20,4	049-034-54	049-034-64
500 S	14	22,8	049-034-55	049-034-65
	16	23	060-046-56	060-046-66
	16	27,8	060-046-57	060-046-67

För mer information:



www.seldenmast.com

Sweden: Seldén Mast AB, Tel +46 (0)31 69 69 00, e-mail info@seldenmast.com UK: Seldén Mast Ltd., Tel +44 (0)1489 48 40 00, e-mail info@seldenmast.co.uk USA: Seldén Mast Inc., Tel +1 843-760-6278, e-mail info@seldenmast.com Denmark: Seldén Mast A/S, Tel +45 39 18 44 00, e-mail info@seldenmast.dk the Netherlands: Seldén Mid Europe B.V., Tel +31 (0)111-698 120, e-mail info@seldenmast.nl